

Art. 349050



**alca germany automotive gmbh**

Gewerbestr. 11 D-15859 Storkow  
Tel: +49 (0) 33678 687-0  
Fax: +49 (0) 33678 61044  
info@h-premium.de



**WheelTrolleyXL PRO**  
PREMIUM • MOBILE • TYRE STORAGE



PREMIUM QUALITÄT FÜR AUTOMOBILE

PREMIUM QUALITÄT FÜR AUTOMOBILE

# Montageübersicht | assembly overview Обзор сборки

Nr.	Pc.	Name   name   имя
1	1	Vierkantrrohr „U“   „U“ square tube Квадратная труба «U»
2	1	Quadratniveau   square level   квадратный уровень
3	1	Kunststoffsockel   plastic base   пластиковая основа
4	2	Bandrohr   band tube   ленточная трубка
5	1	„U“-Rundrohr   „U“ round tube   Круглая труба «U»
6	1	Aluminiumrohr   aluminium tube   алюминиевая труба
7	1	Aluminium-Top-Rohr   aluminium tube top верхняя часть из алюминиевых труб
8	4	Kunststoffplatte   plastic plate   пластиковая пластина

Nr.	Pc.	Name   name   имя
(1)	9	Schraube M8 x 40 / 45 / 50 mm   M8 x 40 / 45 / 50 mm bolt Болт M8 x 40 / 45 / 50 мм
(2)	9	M8-Unterlegscheibe   M8 washer   шайба M8
(3)	7	M8-Mutter   M8 nut   гайка M8
(4)	2	M6 x 35 mm Rundbolzen   M6 x 35 mm round bolt Круглый болт M6 x 35 мм
(5)	2	M6-Unterlegscheibe   M6 washer   шайба M6
(6)	2	M6-Mutter   M6 nut   гайка M6
(7)	4	Rundbolzen   Round bolt   Круглый болт

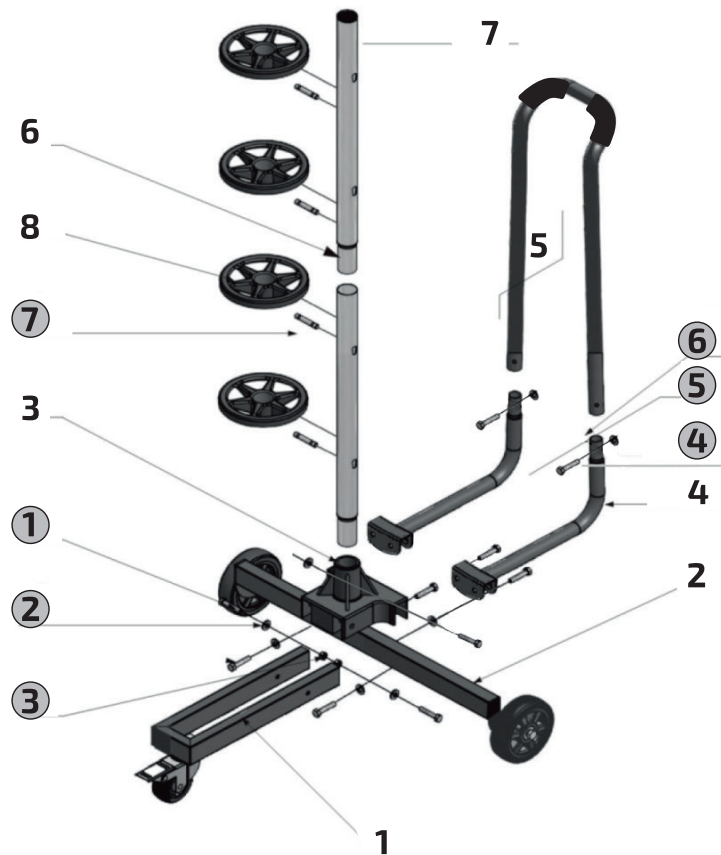

## Inhaltsverzeichnis

Einleitung .....	3
Bestimmungsgemäßer Gebrauch.....	3
Allgemeine Hinweise .....	4
Sicherheitshinweise.....	4
Zusammenbau .....	5
Reinigung und Wartung.....	5
Lagerung .....	6
Entsorgung/Umwelthinweise.....	6
Haftung und Gewährleistung.....	6
Technische Daten.....	7
Lieferumfang.....	7

## Einleitung

Vielen Dank, dass Sie sich für diesen HEYNER Premium Felgenbaum entschieden haben. Lesen Sie sich diese Bedienanleitung aufmerksam durch und bewahren Sie sie auf. Sie enthält wichtige Hinweise zur Sicherheit, Gebrauch und Entsorgung. Benutzen Sie das Produkt nur wie beschrieben und für die bestimmungsgemäße Verwendung.

## Bestimmungsgemäßer Gebrauch

Dieses Produkt ist ausschließlich für die sichere Lagerung und den Transport von Rädern bestimmt.

## Allgemeine Hinweise

Bei der Verwendung des Felgenbaumes sind die beschriebenen Sicherheitsvorkehrungen zu beachten, um Verletzungen und Schäden zu vermeiden. Fehler bei der Einhaltung der Sicherheitsvorschriften und -anweisungen können zu Verletzungen führen. Lassen Sie Kinder nicht mit dem Felgenbaum spielen. Personen die aufgrund eingeschränkter physischer, sensorischer oder psychischer Fähigkeiten

oder mangelndem Wissen einen bestimmungsgemäßen Betrieb nicht sicherstellen können, dürfen das Gerät nur unter Anleitung benutzen. Lesen Sie die komplette Betriebsanleitung und bewahren Sie sie zusammen mit dem Gerät auf. Wenn Sie das Gerät an eine andere Person weitergeben, übergeben Sie auch dieses Handbuch. Für Schäden oder Unfälle, die durch Nichtbeachtung der nachfolgend beschriebenen Sicherheitshinweise entstehen, übernimmt der Hersteller keine Haftung.

## Sicherheitshinweise

- Stellen Sie sicher, dass die maximale Traglast von 100 kg nicht überschritten wird.
- Verwenden Sie den Felgenbaum nur für Räder in den vorgeschriebenen Breiten- und Durchmessergrößen.
- Platzieren Sie den Felgenbaum auf einem ebenen und stabilen Untergrund um ein Umkippen zu vermeiden.
- Achten Sie darauf, dass die Räder gleichmäßig und sicher auf dem Felgenbaum gestapelt wurden.
- Lagern Sie ggf. große und schwere Räder im unteren Bereich und leichte und kleinere Räder im oberen Bereich des Felgenbaumes, um die Stabilität zu gewährleisten.
- Aus Sicherheitsgründen dürfen Sie diesen Felgenbaum nicht umbauen, modifizieren oder eigenständig reparieren.
- Überprüfen Sie den Felgenbaum vor Benutzung auf Anzeichen von Schäden.
- Stellen Sie sicher, dass alle Schrauben fest angezogen sind, um die Stabilität des Felgenbaumes zu gewährleisten.
- Stellen Sie sicher, dass Teil 7 und 8 richtig zusammengesetzt sind.
- Bremsen Sie das lenkbare Vorderrad an, wenn Sie den Felgenbaum nicht benutzen. Entriegeln Sie die Bremse, wenn Sie den Felgenbaum bewegen möchten.

- Bewegen Sie den Felgenbaum langsam und vorsichtig, um ein Umkippen zu vermeiden. Vermeiden Sie den Transport über Stufen und Schwellen.
- Kontrollieren Sie regelmäßig, ob die Räder sicher auf dem Felgenbaum liegen und keine Verschiebung stattgefunden hat.
- Halten Sie den Felgenbaum von Hitzequellen und Chemikalien fern, um Beschädigungen zu vermeiden.
- Verwenden Sie im Umgang mit dem Felgenbaum Handschuhe.
- Bewahren Sie Verpackungsmaterial aus Kunststoff und Kleinteile außer Reichweite von Kindern auf, da Erstickungsgefahr besteht.
- Der Felgenbaum ist kein Spielzeug und darf nicht von Kindern benutzt werden.

## Zusammenbau

1. Öffnen Sie die Verpackung und nehmen Sie den Felgenbaum sowie die Anbauteile vorsichtig heraus.
2. Entfernen Sie das Verpackungsmaterial.
3. Überprüfen Sie den Felgenbaum und das Zubehör auf Anzeichen von Transportschäden.
4. Verbinden Sie Teil 1, 2 und 3 mit (1), (2) und (3) um den Grundboden herzustellen.
5. Befestigen Sie Teil 4 mit Teil (1), (2) und (3) am zusammengebauten Grundboden.
6. Befestigen Sie Teil 5 an Teil 4 mit Teil (4), (5) und (6).
7. Stellen Sie Teil 6 in die Kunststoffführung der Bodenplatte. Stecken Sie Teil 7 von oben in Teil 6.
8. Montieren Sie die Bolzen (7) und führen Sie den Kunststoffteller 8 durch Teil 6 und 7.

## Reinigung und Wartung

- Verwenden Sie zum Reinigen ein feuchtes Tuch oder eine Bürste.

- Wir empfehlen Ihnen, den Felgenbaum nach jeder Benutzung zu reinigen.
- Verwenden Sie keine aggressiven und säurehaltigen Reinigungs- oder Lösungsmittel. Diese könnten den Felgenbaum beschädigen.
- Wir empfehlen Ihnen, die Schrauben des Felgenbaumes nach jeder Benutzung zu kontrollieren und ggf. festzuziehen.

## Lagerung

Bewahren Sie den Felgenbaum an einem dunklen und trockenen Ort außerhalb der Reichweite von Kindern auf.

## Entsorgung/Umwelthinweise

Die Verpackung besteht aus umweltfreundlichen Materialien, die Sie über die örtlichen Recyclingstellen entsorgen können.

Bitte entsorgen Sie diesen Artikel über die Wertstofftonne oder die öffentlichen/kommunalen Sammelstellen. Die Materialien sind recyclingbar. Durch Recycling, stoffliche Verwertung oder andere Formen der Wiederverwendung von Altgeräten leisten Sie einen wichtigen Beitrag zum Schutz unserer Umwelt!

## Haftung und Gewährleistung

Während der ersten zwei Jahre nach dem Kauf haben Sie Anspruch auf die gesetzliche Gewährleistung. Sollten Mängel auftreten, wenden Sie sich zuerst an Ihren Fachhändler.

Der Hersteller übernimmt keine Haftung für Schäden und Störungen bei:

- Nichtbeachtung der Anweisungen zur Bedienung und Reinigung;
- nicht bestimmungsgemäßer Verwendung;
- technischen Änderungen durch den Benutzer;
- Verwendung nicht zugelassener Ersatzteile.

## Technische Daten

349050

Maximale Traglast	kg	100 (4 Kompleträder)
Maximale Felgengröße	Zoll	18
Maximale Reifenbreite	mm	285
Material		
Grundboden	Eisen	
Haltegriff	Q195 Stahl / EVA Schaum	
Räder	Polypropylen	
Halter	Aluminiumlegierung	
Gewicht	Ca. 7,4 Kg	

## Lieferumfang

- 1 Ausleger
- 1 Basis mit Rädern und Rohraufnahme
- 1 Handgriff unten
- 1 Handgriff oben
- 1 Aufsteckrohr unten
- 1 Aufsteckrohr oben
- 4 Sattel
- 9 Schraube M8 x 40/45/50 mm
- 9 Unterlegscheibe M8
- 7 Mutter M8
- 2 Schraube M6 x 35 mm
- 2 Unterlegscheibe M6
- 2 Mutter M6
- 4 Bolzen

## Obsah

Úvod.....	8
Zamýšlené použití.....	8
Obecné pokyny.....	8
Bezpečnostní pokyny.....	9
Montáž.....	10
Čištění a údržba.....	10
Skladování.....	10
Informace o likvidaci/životním prostředí.....	10
Odpovědnost a záruka.....	11
Technické údaje.....	11
Rozsah dodávky.....	11

## Úvod

Děkujeme, že jste si zakoupili tento stromek na ráfek HEYNER Premium. Pečlivě si přečtěte tento návod k obsluze a uschovejte jej na bezpečném místě. Obsahuje důležité informace o bezpečnosti, používání a likvidaci. Výrobek používejte pouze v souladu s popisem a k určenému účelu.

## Zamýšlené použití

Tento výrobek je určen výhradně pro bezpečné skladování a přepravu kol.

## Obecné poznámky

Při používání ráfku je nutné dodržovat popsaná bezpečnostní opatření, aby nedošlo ke zranění a poškození. Nedodržení bezpečnostních předpisů a pokynů může mít za následek zranění. Nedovolte dětem, aby si se stromem na okraji hrály. Osoby, které nejsou schopny zajistit správnou obsluhu z důvodu omezených fyzických, smyslových nebo duševních schopností nebo nedostatečných znalostí, mohou přístroj používat pouze pod dohledem. Přečtěte si celý návod k obsluze a uschovejte jej spolu se spotřebičem. Pokud spotřebič předáváte jiné osobě, předejte jí také tento návod. Výrobce nenese

žádnou odpovědnost za škody nebo nehody způsobené nedodržením níže uvedených bezpečnostních pokynů.

## Bezpečnostní pokyny

- Dbejte na to, aby nebyla překročena maximální nosnost 100 kg.
- Dřevo ráfku používejte pouze pro kola s předepsanými limity šířky a průměru.
- Umístěte ráfkový strom na rovný a stabilní povrch, abyste zabránili jeho převrácení.
- Dbejte na to, aby byla kola na ráfku rovnoměrně a bezpečně naskládána.
- V případě potřeby ukládejte velká a těžká kola do spodní části a lehká a menší kola do horní části stromu ráfků, aby byla zajištěna stabilita.
- Z bezpečnostních důvodů nesmíte tento strom ráfků sami přestavovat, upravovat ani opravovat.
- Před použitím zkontrolujte, zda strom ráfků nevykazuje známky poškození.
- Ujistěte se, že jsou všechny šrouby pevně utaženy, aby byla zajištěna stabilita stromu ráfků.
- Zkontrolujte, zda jsou díly 7 a 8 správně sestaveny.
- Pokud strom ráfků nepoužíváte, zabrzděte řízené přední kolo. Pokud chcete strom ráfku přemístit, brzdu uvolněte.
- Stromem ráfků pohybuje pomalu a opatrně, aby nedošlo k jeho převrácení. Vyhněte se přepravě přes schody a prahy.
- Pravidelně kontrolujte, zda jsou kola na ráfkovém stromu bezpečně umístěna a zda nedošlo k jejich posunutí.
- Abyste zabránili poškození stromu na ráfku, udržujte jej mimo dosah zdrojů tepla a chemikálií.
- Při manipulaci s ráfkovým stromem používejte rukavice, abyste předešli zranění.
- Plastový obalový materiál a malé části uchovávejte mimo dosah dětí, protože hrozí nebezpečí udušení.
- Stromek na ráfky není hračka a nesmí být používán dětmi.

## Montáž

1. Otevřete obal a opatrně vyjměte stromek ráfku a přídatné díly
2. Odstraňte obalový materiál.
3. Zkontrolujte, zda strom ráfku a příslušenství nejeví známky poškození při přepravě.
4. Spojte díly 1, 2 a 3 pomocí (1), (2) a (3) a vytvořte základnu.
5. Připojte díl 4 k sestavené základně s díly (1), (2) a (3).
6. Připojte díl 5 k dílu 4 pomocí dílů (4), (5) a (6).
7. Umístěte díl 6 do plastového vodička základní desky. Vložte díl 7 shora do dílu 6.
8. Nasadte šrouby (7) a veďte plastový disk 8 skrz díly 6 a 7.

## Čištění a údržba

- K čištění používejte vlhký hadřík nebo kartáč.
- Doporučujeme, abyste stromek na ráfku čistili po každém použití.
- Nepoužívejte žádné agresivní nebo kyselé čisticí prostředky nebo rozpouštědla. Ty by mohly stromek ráfku poškodit.
- Doporučujeme, abyste po každém použití zkontrolovali šrouby stromu ráfku a v případě potřeby je dotáhli.

## Skladování

Stromek na okraji skladujte na tmavém a suchém místě mimo dosah dětí.

## Informace o likvidaci/životním prostředí

Prosíme, zlikvidujte toto zboží prostřednictvím recyklačního koše nebo veřejných/městských sběrných míst. Materiály jsou recyklovatelné. Recyklací, materiálovým využitím nebo jinými formami opětovného použití starých spotřebičů významně přispíváte k ochraně našeho životního prostředí!

## Odpovědnost a záruka

- Během prvních dvou let po zakoupení máte nárok na zákonnou záruku. V případě výskytu závad se nejprve obraťte na svého specializovaného prodejce. Výrobce nenese žádnou odpovědnost za škody a závady způsobené:
- nedodržením návodu k obsluze a čištění;
- nesprávným používáním;
- technickými úpravami provedenými uživatelem;
- použitím neautorizovaných náhradních dílů.

## Technické údaje

349050

Maximální nosnost	kg	100 (4 kompletní kola)
Maximální velikost ráfku	Celní úřad	18
Maximální šířka pneumatiky	mm	285
<b>Materiál</b>		
Základní police	Iron	
Rukojeť	Ocel Q195 / pěna EVA	
Kolečka	Polypropylen	
Držák	Slitina hliníku	
Závaží	Přibližně 7,4 Kg	

## Rozsah dodávky

1 držák	4 sedlo
1 základna s kolečky a držákem trubek	9 Šroub M8 x 40 / 45 / 50 mm
1 rukojeť ve spodní části	9 Podložka M8
1 horní rukojeť	7 matice M8
1 spodní zatlačovací trubka	2 šroub M6 x 35 mm
1 horní prodlužovací trubka	2 podložka M6
	2 matice M6
	4 šroub



## Table of contents

Introduction .....	12
Intended use .....	12
General information .....	12
Safety instructions .....	13
Assembly.....	14
Cleaning and Maintenance .....	14
Storage.....	14
Disposal/environmental information.....	14
Liability and Warranty .....	15
Technical data .....	15
Scope of delivery.....	15

## Introduction

Thank you for purchasing this HEYNER premium wheel tree. Please read these operating instructions carefully and keep them in a safe place. They contain important information on safety, use and disposal. Use the product only as described and for its intended use.

## Intended use

This product is designed exclusively for the safe storage and transportation of wheels.

## General information

When using the rim tree, the safety precautions described must be observed to avoid injuries and damage. Failure to comply with the safety regulations and instructions can lead to injuries. Do not let children play with the rim tree. Persons who, due to limited physical, sensory or mental abilities or lack of knowledge, cannot ensure proper operation, may only use the device under supervision. Read the complete operating manual and keep it with the device. If you pass the device on to another person, also hand over this manual. The manufacturer does not accept any liability for damage or accidents resulting from failure to observe the safety instructions described below.



## Safety instructions

- Make sure that the maximum load capacity of 100 kg is not exceeded.
- Use the rim tree only for wheels within the prescribed width and diameter limits.
- Place the rim tree on a flat and stable surface to prevent it from tipping over.
- Make sure that the wheels are stacked evenly and securely on the rim tree.
- If necessary, store large and heavy wheels in the lower area and light and small wheels in the upper area of the rim tree to ensure stability.
- For safety reasons, you must not convert, modify or repair this rim tree yourself.
- Check the rim tree for signs of damage before use.  
Make sure that all screws are tightened to ensure the stability of the rim tree.
- Make sure that parts 7 and 8 are properly assembled.
- Apply the brake to the steerable front wheel when you are not using the rim tree. Release the brake when you want to move the rim tree.
- Move the rim tree slowly and carefully to avoid tipping over. Avoid transporting it over steps and thresholds.
- Regularly check that the wheels are securely on the rim tree and that they have not shifted.
- Keep the rim tree away from heat sources and chemicals to avoid damaging it.
- Use gloves when handling the rim tree to avoid injury.
- Keep plastic packaging material and small parts out of the reach of children as there is a risk of suffocation.  
The rim tree is not a toy and must not be used by children.

## Assembly

1. Open the packaging and carefully remove the rim tree and the attachments.
2. Remove the packaging material.
3. Inspect the rim tree and accessories for any signs of damage during transportation.
4. Attach parts 1, 2 and 3 to (1), (2) and (3) to create the base.
5. Attach part 4 to the assembled base bottom with parts (1), (2) and (3).
6. Attach part 5 to part 4 with parts (4), (5) and (6).
7. Place part 6 in the plastic guide of the base plate. Insert part 7 from above into part 6.
8. Mount the bolts (7) and insert the plastic disk 8 through parts 6 and 7.

## Cleaning and maintenance

- Use a damp cloth or brush for cleaning.
- We recommend that you clean the wheel tree after each use.
- Do not use aggressive or acidic cleaning agents or solvents. These could damage the wheel tree.
- We recommend that you check the screws of the wheel tree after each use and tighten them if necessary.

## Storage

Store the rim tree in a dark and dry place out of the reach of children.

## Disposal/environmental information

Please dispose of this item in the recycling bin or at public/municipal collection centers. The materials are recyclable. By recycling, reusing or repurposing old devices, you can make an important contribution to protecting our environment!

## Liability and Warranty

During the first two years after purchase, you are entitled to the statutory warranty. Should any defects occur, please contact your specialist dealer first. The manufacturer does not accept any liability for damage and malfunctions resulting from:

- failure to observe the operating and cleaning instructions;
- improper use;
- technical modifications by the user;
- use of unauthorized spare parts.

## Technical data

349050

Maximum load	kg	100 (4 complete tires)
Maximum rim size	Inch	18
Maximum tire width	mm	285
<b>Material</b>		
Base plate	Iron	
Handle	Q195 steel / EVA foam	
Wheels	Polypropylene	
Bracket	Aluminium alloy	
Weight	Approx. 7,4 Kg	

## Scope of delivery

1 extension arm	9 M8 x 40 / 45 / 50 mm bolts
1 base with wheels and tube holder	9 M8 washers
	7 M8 nuts
1 handle at bottom	2 M6 x 35 mm bolts
1 handle at top	2 M6 washers
1 push-on tube at bottom	2 M6 nuts
1 push-on tube at top	4 bolts
4 saddles	

## Spis treści

Wprowadzenie.....	16
Przeznaczenie.....	16
Instrukcje ogólne .....	16
Instrukcje bezpieczeństwa .....	17
Montaż .....	18
Czyszczenie i konserwacja.....	18
Przechowywanie .....	18
Informacje dotyczące utylizacji/środowiska .....	19
Odpowiedzialność i gwarancja.....	19
Dane techniczne.....	19
Zakres dostawy .....	20

## Wprowadzenie

Dziękujemy za zakup obręczy HEYNER Premium. Prosimy o uważne przeczytanie niniejszej instrukcji obsługi i przechowywanie jej w bezpiecznym miejscu. Zawiera ona ważne informacje dotyczące bezpieczeństwa, użytkowania i utylizacji. Produktu należy używać wyłącznie zgodnie z opisem i przeznaczeniem.

## Przeznaczenie

Ten produkt jest przeznaczony wyłącznie do bezpiecznego przechowywania i transportu kół.

## Informacje ogólne

Podczas korzystania z obręczy należy przestrzegać opisanych środków ostrożności, aby uniknąć obrażeń i uszkodzeń. Nieprzestrzeganie zasad bezpieczeństwa i instrukcji może spowodować obrażenia ciała. Nie należy pozwalać dzieciom na zabawę drzewem obręczowym. Osoby, które nie są w stanie zapewnić prawidłowej obsługi ze względu na ograniczone zdolności fizyczne, sensoryczne lub umysłowe lub brak wiedzy, mogą korzystać z urządzenia wyłącznie pod nadzorem. Należy przeczytać całą instrukcję obsługi

i przechowywać ją razem z urządzeniem. W przypadku przekazania urządzenia innej osobie, należy również przekazać jej niniejszą instrukcję. Producent nie ponosi odpowiedzialności za szkody lub wypadki spowodowane nieprzestrzeganiem instrukcji bezpieczeństwa opisanych poniżej.

## Instrukcje bezpieczeństwa

- Upewnij się, że maksymalny udźwig wynoszący 100 kg nie został przekroczony.
- Drzewka do obręczy należy używać wyłącznie do kót o określonej szerokości i średnicy.
- Umieść stojak na felgi na równej i stabilnej powierzchni, aby zapobiec jego przewróceniu.
- Upewnij się, że koła są równomiernie i bezpiecznie ułożone na stojaku.
- W razie potrzeby przechowuj duże i ciężkie koła w dolnym obszarze, a lekkie i mniejsze koła w górnym obszarze drzewa obręczy, aby zapewnić stabilność.
- Ze względów bezpieczeństwa nie wolno samodzielnie przerabiać, modyfikować ani naprawiać drzewka obręczy.
- Przed użyciem należy sprawdzić drzewko obręczy pod kątem uszkodzeń.
- Upewnij się, że wszystkie śruby są dokręcone, aby zapewnić stabilność obręczy.
- Upewnij się, że części 7 i 8 są prawidłowo zmontowane.
- Zaciągnij hamulec na kierowanym przednim kole, gdy nie używasz obręczy. Zwolnij hamulec, jeśli chcesz przesunąć obręcz.
- Drzewko na obręcz należy przesuwac powoli i ostrożnie, aby zapobiec jego przewróceniu. Unikaj transportu przez stopnie i progi.
- Regularnie sprawdzaj, czy koła są prawidłowo umieszczone na drzewku do obręczy i czy nie doszło do ich przesunięcia.
- Aby zapobiec uszkodzeniu, drzewko do obręczy należy trzymać z dala od źródeł ciepła i substancji chemicznych.

- Aby uniknąć obrażeń, podczas obsługi obręczy należy używać rękawic.
- Plastikowe materiały opakowaniowe i małe części należy przechowywać w miejscu niedostępnym dla dzieci, ponieważ istnieje ryzyko uduszenia.
- Obręcz nie jest zabawką i nie może być używana przez dzieci.

## Montaż

1. Otworzyć opakowanie i ostrożnie wyjąć drzewko obręczy oraz elementy dodatkowe.
2. Usunąć materiał opakowaniowy.
3. Sprawdzić drzewko obręczy i akcesoria pod kątem śladów uszkodzeń transportowych.
4. Połączyć części 1, 2 i 3 za pomocą (1), (2) i (3), aby utworzyć podstawę.
5. Przymocuj część 4 do zmontowanej podstawy za pomocą części (1), (2) i (3).
6. Przymocuj część 5 do części 4 za pomocą części (4), (5) i (6).
7. Umieść część 6 w plastikowej prowadnicy płyty podstawy. Włóż część 7 do części 6 od góry.
8. Załóż śruby (7) i poprowadź plastikową tarczę 8 przez części 6 i 7.

## Czyszczenie i konserwacja

- Do czyszczenia należy używać wilgotnej szmatki lub szczotki
- Zalecamy czyszczenie obręczy po każdym użyciu.
- Nie używaj agresywnych lub kwaśnych środków czyszczących ani rozpuszczalników. Mogą one uszkodzić obręcz.
- Po każdym użyciu zaleca się sprawdzenie i ewentualne dokręcenie śrub mocujących obręcz.

## Przechowywanie

Przechowywać w ciemnym i suchym miejscu niedostępnym dla dzieci.

## Informacje dotyczące utylizacji/środowiska

Prosimy o utylizację tego produktu za pośrednictwem pojemnika na surowce wtórne lub publicznych/miejskich punktów zbiórki odpadów. Materiały nadają się do recyklingu. Poprzez recykling, utylizację materiałów lub inne formy ponownego wykorzystania starych urządzeń, przyczyniasz się do ochrony naszego środowiska!

## Odpowiedzialność i gwarancja

- Opakowanie jest wykonane z materiałów przyjaznych dla środowiska, które można utylizować w lokalnych centrach recyklingu. W ciągu pierwszych dwóch lat od zakupu przysługuje prawo do ustawowej gwarancji. W przypadku wystąpienia usterek należy najpierw skontaktować się z wyspecjalizowanym sprzedawcą. Producent nie ponosi odpowiedzialności za uszkodzenia i usterki spowodowane przez:
  - nieprzestrzegania instrukcji obsługi i czyszczenia;
  - niewłaściwego użytkownika;
  - modyfikacji technicznych dokonanych przez użytkownika
  - użycia nieautoryzowanych części zamiennych.

## Dane techniczne

349050		
Maksymalna ładowność	kg	100 (4 kompletne koła)
Maksymalny rozmiar obręczy	Cała	18
Maksymalna szerokość opony	mm	285
Material		
Półka dolna	Żelazo	
Uchwyt	Stal Q195 / pianka EVA	
Kółka	Polipropylen	
Uchwyt	Stop aluminium	
Waga	Okolo 7,4 Kg	

## Zakres dostawy

- 1 uchwyt
- 1 podstawa z kółkami i uchwytem na rurę
- 1 uchwyt na dole
- 1 górny uchwyt
- 1 dolna rura wciskana
- 1 górna rura przedłużająca
- 4 siodełko
- 9 Śruba M8 x 40 / 45 / 50 mm
- 9 Podkładka M8
- 7 nakrętki M8
- 2 śruba M6 x 35 mm
- 2 podkładki M6
- 2 nakrętki M6
- 4 śruba

## Содержание

Введение.....	21
Использование по назначению.....	21
Общие указания .....	21
Указания по технике безопасности.....	22
Сборка .....	23
Очистка и обслуживание.....	23
Хранение.....	24
Информация по утилизации/охране окружающей среды .....	24
Ответственность и гарантия .....	24
Технические данные.....	25
Объем поставки.....	25

## Введение

Благодарим вас за покупку этого ободкового дерева HEYNER Premium. Пожалуйста, внимательно прочитайте данное руководство по эксплуатации и храните его в надежном месте. В ней содержится важная информация по безопасности, использованию и утилизации. Используйте изделие только в соответствии с описанием и по назначению.

## Использование по назначению

Этот продукт предназначен исключительно для безопасного хранения и транспортировки колес.

## Общие указания

При использовании обода необходимо соблюдать описанные меры предосторожности, чтобы избежать травм и повреждений. Несоблюдение правил и инструкций по безопасности может привести к травмам. Не позволяйте детям играть с ободом. Лица, которые не могут обеспечить правильную эксплуатацию прибора из-за ограниченных физических, сенсорных или умственных способностей или недостатка знаний, могут

пользоваться прибором только под присмотром. Прочтите полное руководство по эксплуатации и храните его вместе с прибором. Если вы передаете прибор другому лицу, передайте ему и это руководство. Производитель не несет ответственности за ущерб или несчастные случаи, вызванные несоблюдением описанных ниже инструкций по безопасности.

## Указания по технике безопасности

- Убедитесь, что максимальная грузоподъемность 100 кг не превышена.
- Используйте дерево обода только для колес в пределах предписанной ширины и диаметра.
- Установите ободное дерево на ровной и устойчивой поверхности, чтобы предотвратить его опрокидывание.
- Убедитесь, что колеса равномерно и надежно уложены на ободное дерево.
- При необходимости уложите большие и тяжелые колеса в нижней части, а легкие и маленькие - в верхней части ободного дерева, чтобы обеспечить устойчивость.
- В целях безопасности запрещается самостоятельно перестраивать, модифицировать или ремонтировать это ободное дерево.
- Перед использованием проверьте ободное дерево на наличие признаков повреждения.
- Убедитесь, что все болты затянуты, чтобы обеспечить устойчивость обода.
- Убедитесь, что детали 7 и 8 собраны правильно.
- Затяните тормоз на управляемом переднем колесе, когда вы не используете обод. Отпустите тормоз, если хотите переместить дерево обода.
- Перемещайте ободное дерево медленно и осторожно, чтобы предотвратить его опрокидывание. Избегайте переезда через ступеньки и пороги.
- Регулярно проверяйте, надежно ли установлены колеса на

- ободном дереве и не произошло ли смещение.
- Во избежание повреждения держите обод вдали от источников тепла и химикатов.
- Во избежание травм используйте перчатки при обращении с ободом.
- Храните пластиковые упаковочные материалы и мелкие детали в недоступном для детей месте, так как существует опасность удушья.
- Дерево-обод не является игрушкой и не должно использоваться детьми.

### Сборка

1. Откройте упаковку и аккуратно извлеките обод и дополнительные детали.
2. Удалите упаковочный материал.
3. Проверьте дерево обода и дополнительные детали на наличие следов повреждений при транспортировке.
4. Соедините части 1, 2 и 3 с помощью (1), (2) и (3), чтобы создать основание.
5. Прикрепите деталь 4 к собранному основанию с помощью деталей (1), (2) и (3).
6. Прикрепите деталь 5 к детали 4 с помощью деталей (4), (5) и (6).
7. Поместите деталь 6 в пластиковую направляющую основания. Вставьте деталь 7 в деталь 6 сверху.
8. Установите болты (7) и проведите пластиковый диск 8 через детали 6 и 7, по одной паре за раз.

### Очистка и обслуживание

- Для очистки используйте влажную ткань или щетку.
- Мы рекомендуем очищать обод дерева после каждого использования.

- Не используйте агрессивные или кислотные чистящие средства или растворители. Они могут повредить дерево обода.
- Рекомендуется проверять винты обода после каждого использования и при необходимости подтягивать их.

### Хранение

Храните дерево обода в темном и сухом месте, недоступном для детей.

### Информация по утилизации/охране окружающей среды

Упаковка изготовлена из экологически чистых материалов, которые могут быть утилизированы в местных центрах переработки. Пожалуйста, утилизируйте этот предмет через контейнер для мусора или государственные/муниципальные пункты сбора. Материалы подлежат вторичной переработке. Сдавая старые приборы на переработку, утилизацию или другие виды повторного использования, вы вносите важный вклад в защиту окружающей среды!

### Ответственность и гарантия

В течение первых двух лет после покупки вы имеете право на законную гарантию. В случае возникновения дефектов, пожалуйста, сначала обратитесь к вашему специализированному дилеру. Производитель не несет ответственности за повреждения и неисправности, вызванные:

- Несоблюдением инструкций по эксплуатации и чистке;
- неправильного использования;
- техническими изменениями, внесенными пользователем;
- использованием неразрешенных запасных частей.

**Технические данные**

349050

Максимальная нагрузка	кг	100 (4 kompletní kola)
Максимальный размер обода	дюйм	18
Максимальная ширина шины	мм	285
<b>Материал</b>		
Пластина основания	Железо	
Ручка	Сталь Q195 / пена EVA	
Колеса	Полипропилен	
Кронштейн	Алюминиевый сплав	
Вес	Приблизительно 7,4 кг	

**Объем поставки**

- 1 стрела
- 1 основание с колесами и держателем шланга
- 1 ручка внизу
- 1 верхняя ручка
- 1 нижняя удлинительная трубка
- 1 верхняя удлинительная трубка
- 4 седла
- 9 болтов M8 x 40/45/50 мм
- 9 шайб M8
- 7 гайки M8
- 2 болта M6 x 35 мм
- 2 шайбы M6
- 2 гайки M6
- 4 болта

**Tabel de conținut**

Introducere.....	26
Utilizarea preconizată.....	26
Instrucțiuni generale.....	26
Instrucțiuni de siguranță .....	27
Asamblare .....	28
Curățarea și întreținerea.....	28
Depozitare .....	28
Informații privind eliminarea/mediul .....	29
Răspundere și garanție.....	29
Date tehnice .....	29
Domeniul de aplicare al livrării.....	30

**Introducere**

Vă mulțumim pentru achiziționarea acestui copac cu jantă HEYNER Premium. Vă rugăm să citiți cu atenție aceste instrucțiuni de utilizare și să le păstrați într-un loc sigur. Acestea conțin informații importante cu privire la siguranță, utilizare și eliminare. Utilizați produsul numai conform descrierii și scopului pentru care a fost conceput.

**Utilizarea preconizată**

Acest produs este destinat exclusiv depozitării și transportului în siguranță al roților.

**Instrucțiuni generale**

Atunci când utilizați copacul cu jantă, trebuie respectate măsurile de siguranță descrise pentru a evita rănirea și deteriorarea. Nerespectarea regulilor și instrucțiunilor de siguranță poate duce la vătămări. Nu permiteți copiilor să se joace cu copacul cu jantă. Persoanele care nu pot asigura funcționarea corectă din cauza capacităților fizice, senzoriale sau mentale limitate sau a lipsei de cunoștințe pot utiliza aparatul numai sub supraveghere. Citiți instrucțiunile de utilizare complete și păstrați-le împreună cu aparatul. Dacă transmiteți

aparaturii unei alte persoane, predați și acest manual. Producătorul nu acceptă nicio răspundere pentru daune sau accidente cauzate de nerespectarea instrucțiunilor de siguranță descrise mai jos.

## Instrucțiuni de siguranță

- Asigurați-vă că nu este depășită capacitatea maximă de încărcare de 100 kg.
- Utilizați arborele pentru jante numai pentru roți în limitele de lățime și diametru prescrise.
- Așezați arborele pentru jante pe o suprafață plană și stabilă pentru a preveni răsturnarea acestuia.
- Asigurați-vă că roțile sunt stivuite uniform și sigure pe copacul cu jante.
- Dacă este necesar, depozitați roțile mari și grele în zona inferioară și roțile ușoare și mai mici în zona superioară a arborelui de jante pentru a asigura stabilitatea.
- Din motive de siguranță, nu trebuie să reconstruiți, să modificați sau să reparați singur acest arbore pentru jante.
- Înainte de utilizare, verificați dacă arborele cu jante prezintă semne de deteriorare.
- Asigurați-vă că toate șuruburile sunt strânse pentru a asigura stabilitatea arborelui cu jantă.
- Asigurați-vă că piesele 7 și 8 sunt asamblate corect.
- Acționați frânela la roata din față direcțională atunci când nu utilizați copacul cu jante. Eliberați frâna dacă doriți să mutați arborele de jante.
- Deplasați copacul cu jante încet și cu atenție pentru a preveni răsturnarea acestuia. Evitați transportul peste trepte și praguri.
- Verificați periodic dacă roțile sunt bine fixate pe copacul cu jante și dacă nu s-au deplasat.
- Păstrați copacul cu jantă departe de sursele de căldură și de substanțele chimice pentru a preveni deteriorarea.
- Folosiți mănuși atunci când manevrați copacul cu jantă pentru a

evita rănirea.

- Păstrați materialul de ambalaj din plastic și piesele mici departe de îndemâna copiilor, deoarece există riscul de sufocare.
- Copacul cu jantă nu este o jucărie și nu trebuie utilizat de copii

## Asamblare

1. Deschideți ambalajul și scoateți cu atenție copacul cu jantă și piesele suplimentare.
2. Îndepărtați materialul de ambalare.
3. Verificați arborele de jantă și accesoriile pentru a vedea dacă prezintă semne de deteriorare la transport.
4. Conectați piesele 1, 2 și 3 cu (1), (2) și (3) pentru a crea baza.
5. Atașați partea 4 la baza asamblată cu părțile (1), (2) și (3).
6. Atașați partea 5 la partea 4 cu părțile (4), (5) și (6).
7. Plasați partea 6 în ghidajul din plastic al plăcii de bază. Introduceți partea 7 în partea 6 de sus.
8. Montați șuruburile (7) și ghidați discul din plastic 8 prin piesele 6 și 7.

## Curățarea și întreținerea

- Utilizați o cârpă sau o perie umedă pentru curățare.
- Vă recomandăm să curățați copacul cu jantă după fiecare utilizare.
- Nu utilizați agenți de curățare sau solvenți agresivi sau acizi. Acestea ar putea deteriora copacul jantei.
- Vă recomandăm să verificați șuruburile copacului cu jantă după fiecare utilizare și să le strângeți dacă este necesar.

## Depozitare

Depozitați arborele de jante într-un loc întunecos și uscat, ferit de accesul copiilor.

## Informații privind eliminarea/mediul

Ambalajul este fabricat din materiale ecologice care pot fi eliminate la centrele locale de reciclare. Vă rugăm să eliminați acest articol prin intermediul pubelei de reciclare sau al punctelor de colectare publice/municipale. Materialele sunt reciclabile. Prin reciclarea, utilizarea materialelor sau alte forme de reutilizare a aparatelor vechi, aduceți o contribuție importantă la protejarea mediului nostru!

## Răspundere și garanție

- În primii doi ani de la cumpărare, aveți dreptul la garanția legală. În cazul în care apar defecte, vă rugăm să contactați mai întâi distribuitorul dvs. specializat. Producătorul nu își asumă nicio răspundere pentru daunele și defecțiunile cauzate de:
- nerespectarea instrucțiunilor de utilizare și curățare;
- utilizarea necorespunzătoare;
- modificări tehnice efectuate de către utilizator;
- utilizarea de piese de schimb neautorizate.

## Date tehnice

349050

Sarcina maximă	kg	100 (4 Roți complete)
Dimensiunea maximă a jantei	Inch	18
Lățimea maximă a anvelopei	mm	285
Material		
Placă de bază	Fier	
Mâner	Oțel Q195 / spumă EVA	
Roți	Polipropilenă	
Support	Aliaj de aluminiu	
Greutate	Aproximativ 7,4 Kg	

## Domeniul de aplicare al livrării

- 1 suport
- 1 bază cu roți și suport pentru țevi
- 1 mâner la bază
- 1 mâner de sus
- 1 tub de împingere în partea de jos
- 1 tub de extensie superior
- 4 șa
- 9 Șurub M8 x 40/45 / 50 mm
- 9 Șaibă M8
- 7 piuliță M8
- 2 șurub M6 x 35 mm
- 2 Șaibă M6
- 2 piuliță M6
- 4 șuruburi

**Garantiekarte / warranty card / Гарантийный талон**

Art.-Nr./art.-n° / Номер артикула.....

Serien-Nr. / serial-n° / серийный номер.....

Funktionsstörung / dysfunction / неисправность.....

.....

.....

Kaufdatum / purchase date / дата покупки.....

Kaufadresse / shop address / адрес магазина.....

.....

Stempel / stamp / печать.....

